

*” ЛЕРОМ” - это гарантия высокого качества и экологической безопасности продукции.
Производство сертифицировано по Международному стандарту ISO 9001.
Декларация ТПС №: RU D-RU.РА01.В.30505; RU D-RU.РА01.В.29628; RU D-RU.РА01.В.28609.*

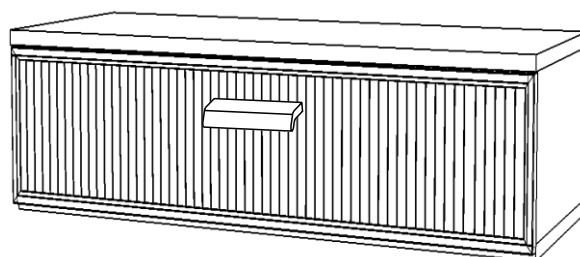

**МЕБЕЛЬНАЯ КОМПАНИЯ
ЛЕРОМ**

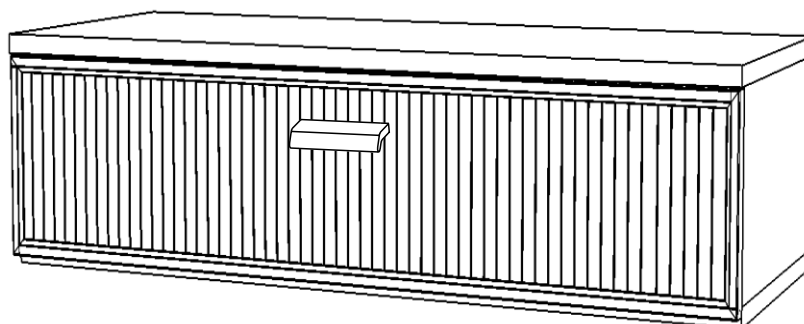
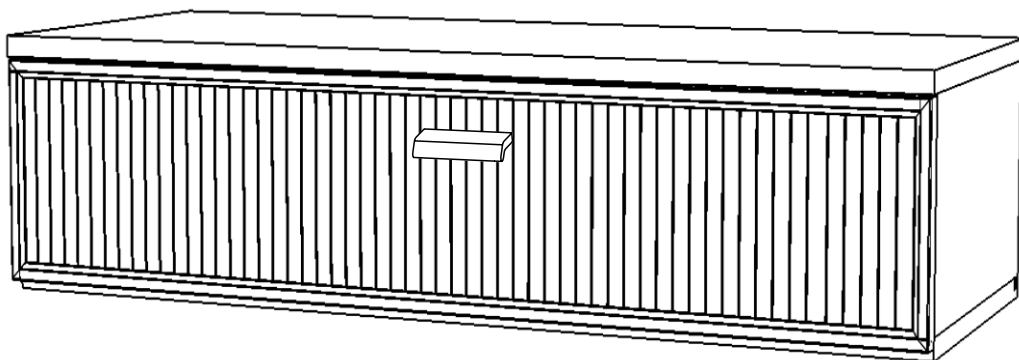

Модульная программа “Стелла”

ТП - 3011
Тумбочка подвесная
196x900x352
Вес модуля 8кг

ТП - 3012
Тумбочка подвесная
196x720x352
Вес модуля 6кг

ТП - 3013
Тумбочка подвесная
196x540x352
Вес модуля 4кг

Уважаемые покупатели!

Перед началом сборки, необходимо ознакомиться с инструкцией и убедиться в правильности полученных вами комплектующих деталей (Таблица №2) и комплекта фурнитуры (Таблица №1).

СОХРАНЯЙТЕ ЭТИКЕТКИ С УПАКОВКИ ДО МОМЕНТА ОКОНЧАТЕЛЬНОЙ СБОРКИ!

В случае обнаружения дефектов, повреждения упаковки, для обращения к продавцу Вам понадобится информация размещенная на этикетке:

№ упаковки, дата изготовления, номер штампа ОТК



www.lerom.ru

e-mail: service@lerom.ru

Сервисный отдел: (8412) 65-33-06

Режим работы: ПН-ПТ: 8.00-17.00 (МСК); СБ-ВС: выходной



Сборку следует производить на ровной поверхности застеленной тканью

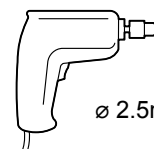
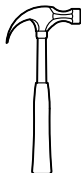
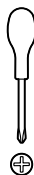
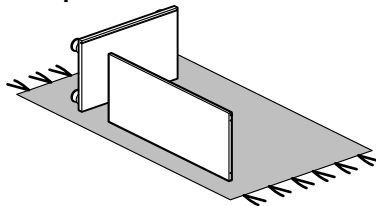
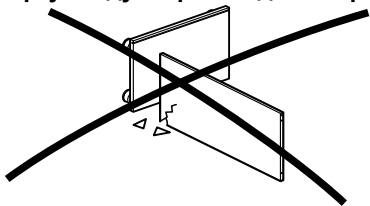

ø 2.5mm

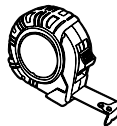

Инструменты необходимые для сборки

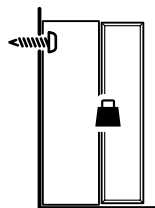
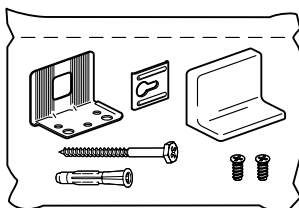

Крепежные средства идущие в комплекте, предназначены только для стен из бетона и полнотелого кирпича!









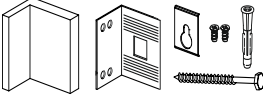
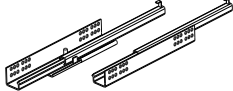

Используйте крепежные средства, подходящие для материала стен в вашем доме. Для выбора подходящих крепежных средств обратитесь в специализированный магазин.

Таблица №1

*** Номер позиции соответствует детали на схемах сборки**

КОМПЛЕКТОВОЧНАЯ ВЕДОМОСТЬ					Кол-во упаковок		
№ Упаковки	*	Наименование	размер	Кол-во	ТП 3011	ТП 3012	ТП 3013
1037	1/2	Стенка боковая (Л/П)	164x330x16	2	1	1	1
1242	3	Крышка верх	901x350x16	1	1	-	-
	4	Крышка ниж	901x330x16	1			
1248	3	Крышка верх	721x350x16	1	-	1	-
	4	Крышка ниж	721x330x16	1			
1247	3	Крышка верх	541x350x16	1	-	-	1
	4	Крышка ниж	541x330x16	1			
1641	5	Задняя стенка ОДВП	180x884x3	1	1	-	-
1642	5	Задняя стенка ОДВП	180x704x3	1	-	1	-
1643	5	Задняя стенка ОДВП	180x524x3	1	-	-	1
1541	6	Накладка ящика	176x896x21	1	1	-	-
1524	6	Накладка ящика	176x716x21	1	-	1	-
1527	6	Накладка ящика	176x546x21	1	-	-	1
4420	7	Дно ящика ОДВП	838x292x3	1	1	-	-
	8/9	Стенка ящика (Л/П)	307x122x13	2			
	10	Стенка ящика	834x122x13	1			
3416	7	Дно ящика ОДВП	658x292x3	1	-	1	-
	8/9	Стенка ящика (Л/П)	307x122x13	2			
	10	Стенка ящика	654x122x13	1			
3401	7	Дно ящика ОДВП	478x292x3	1	-	-	1
	8/9	Стенка ящика (Л/П)	307x122x13	2			
	10	Стенка ящика	474x122x13	1			

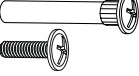
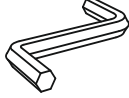
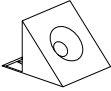
Таблица №2

<p>Н=10 Стяжка эксцентриковая (дюбель+эксцентрик) для ящиков</p>  <p style="text-align: right;">x4</p>	<p>Н=13 Стяжка эксцентриковая (дюбель+эксцентрик)</p>  <p style="text-align: right;">x8</p>	<p>Уголок крепление к стене (Комплект)</p>  <p style="text-align: right;">x2</p>	<p>Направляющие L=300</p>  <p style="text-align: right;">x2</p>
<p>Винт М4х22 (для "Стелла")</p>  <p style="text-align: right;">x2</p>	<p>Евровинт 6,3х13</p>  <p style="text-align: right;">x4</p>	<p>Евровинт 7х50</p>  <p style="text-align: right;">x2</p>	<p>Ручка</p>  <p style="text-align: right;">x1</p>
<p>Заглушки для стяжки эксцентриковой</p>  <p style="text-align: right;">x8</p>	<p>Стяжка межсекционная</p>  <p style="text-align: right;">x2</p>	<p>Ключ для евровинта</p>  <p style="text-align: right;">x1</p>	<p>Фиксатор</p>  <p>ТП 3011 - x12 ТП 3012;3013-x8</p>
<p>Шуруп 4х16</p>  <p style="text-align: right;">x12/8</p>			

1

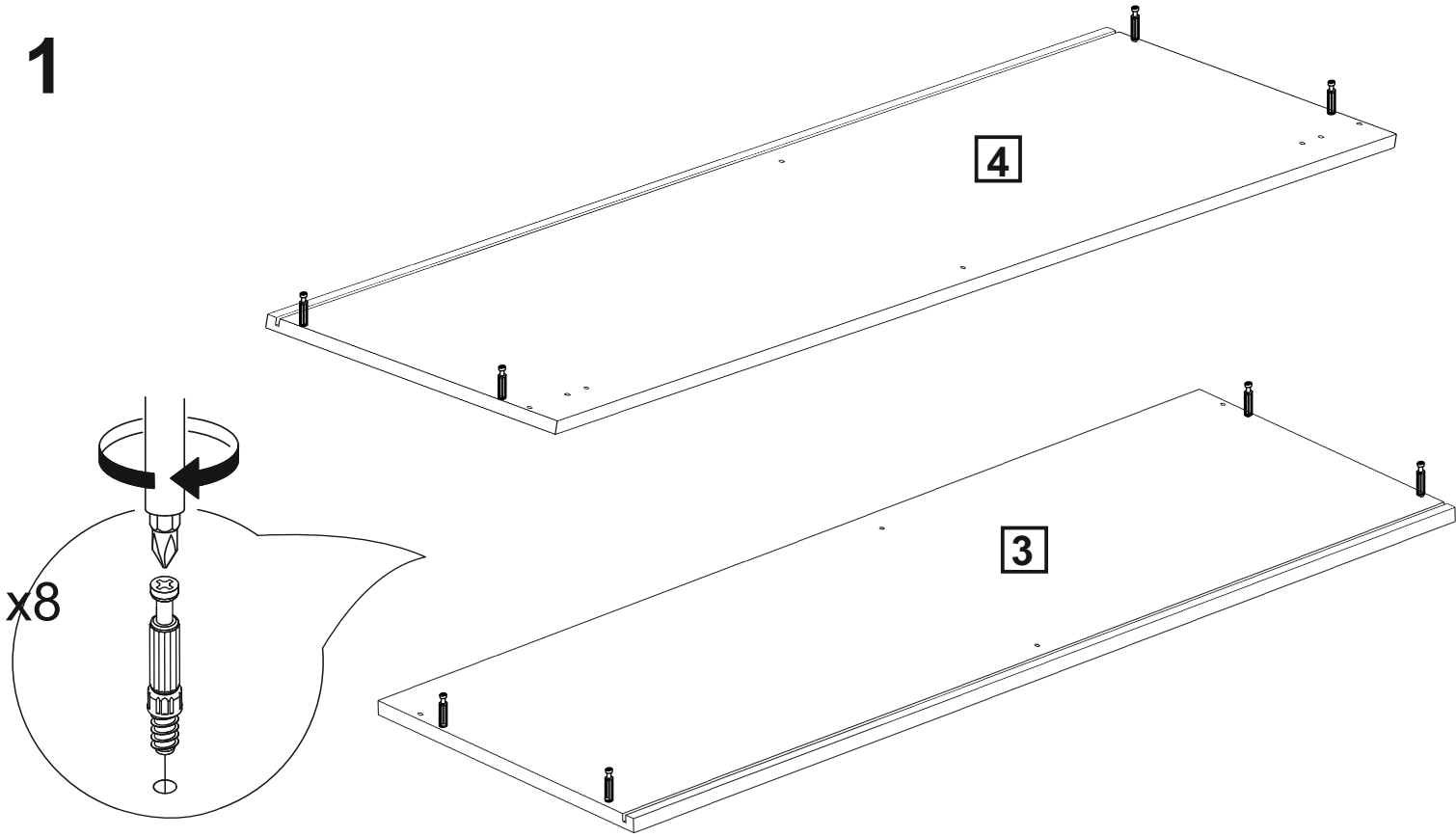

2

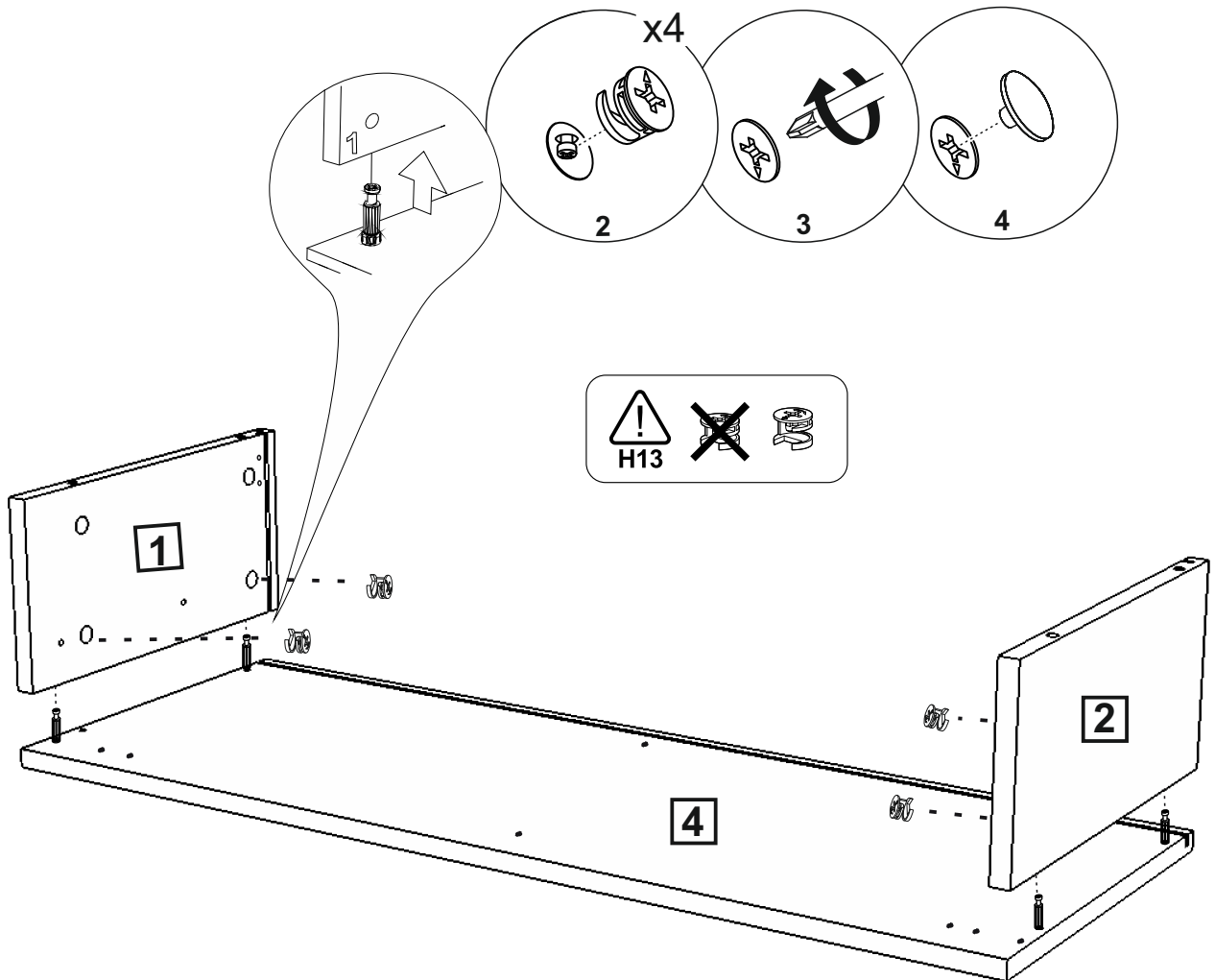

3

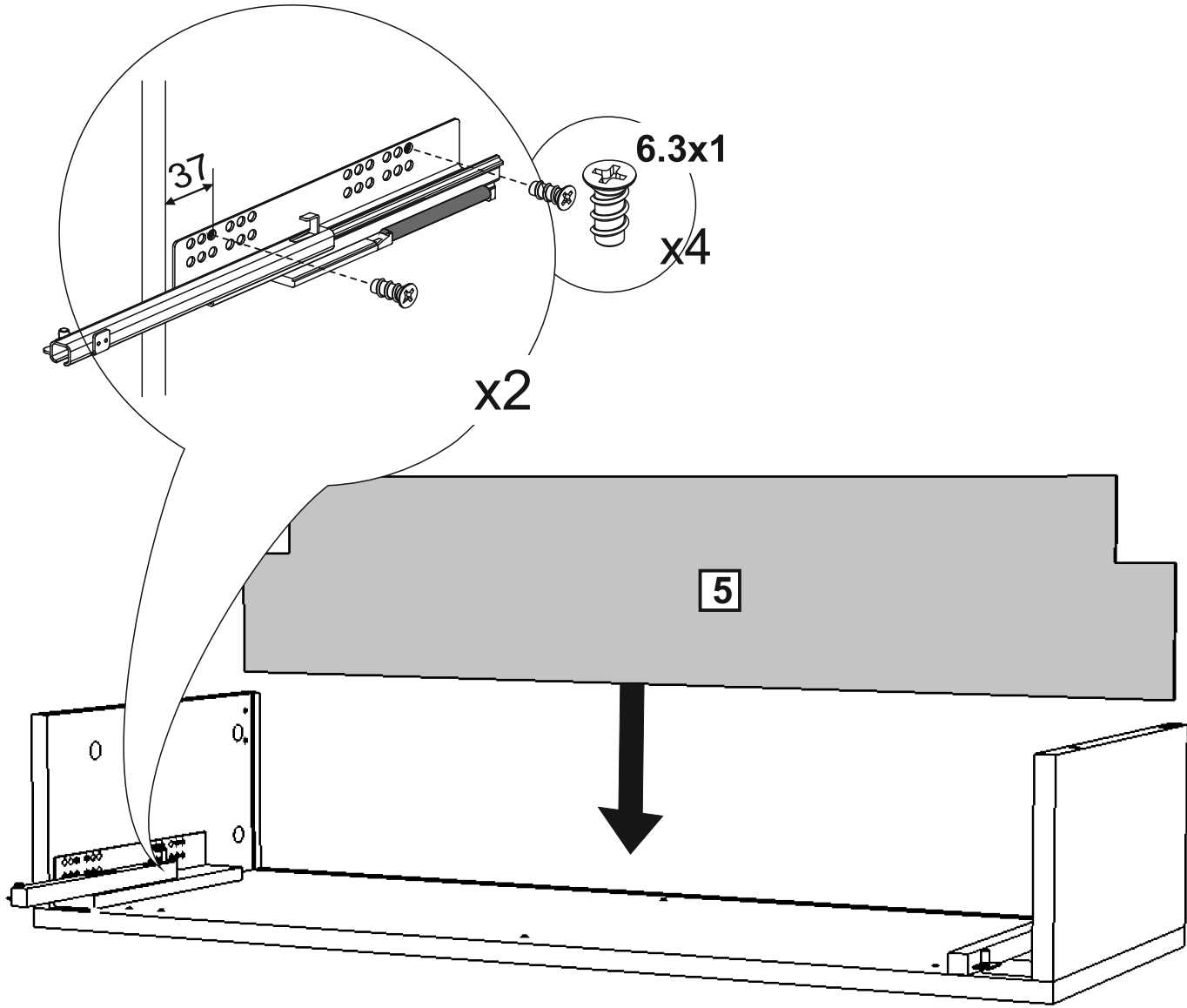

4

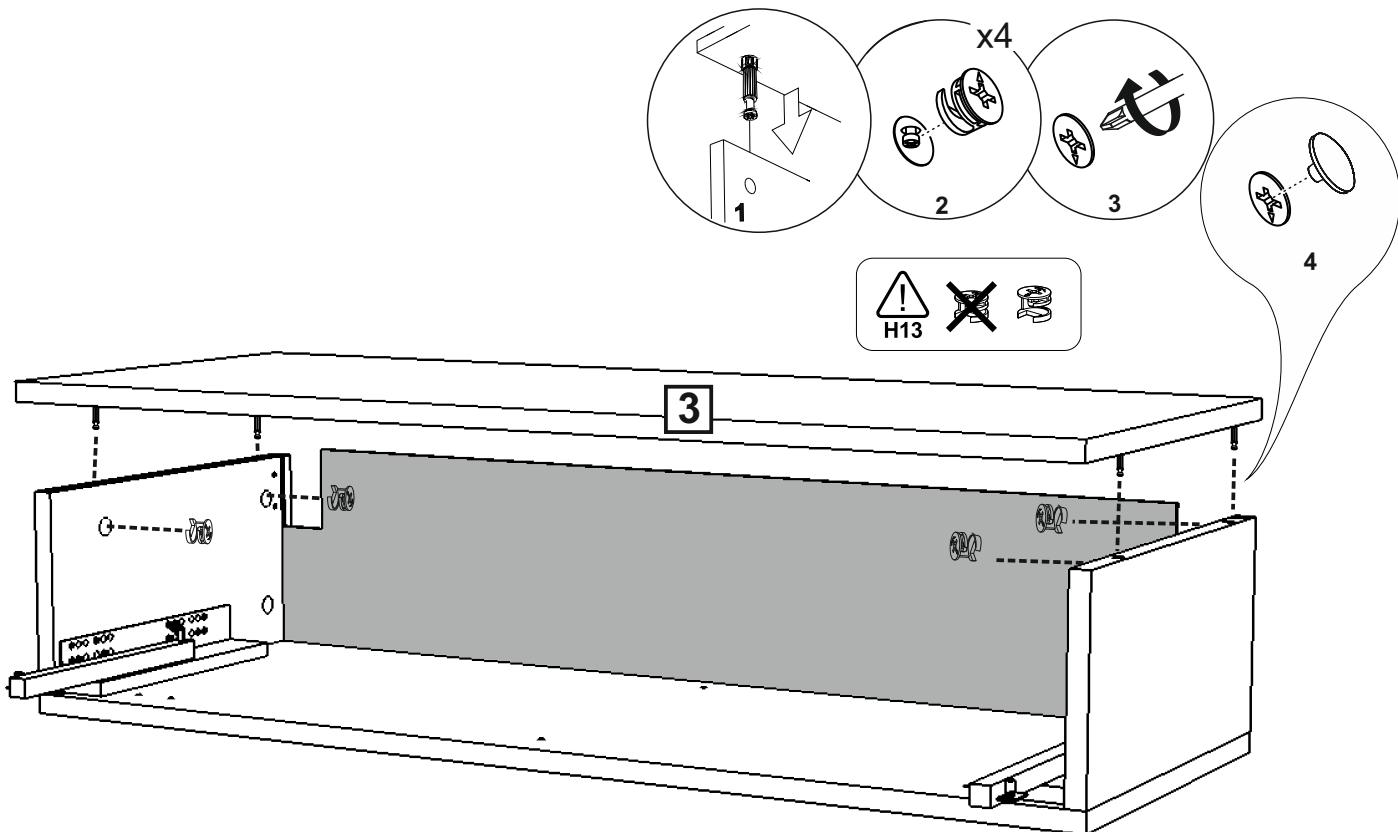

5

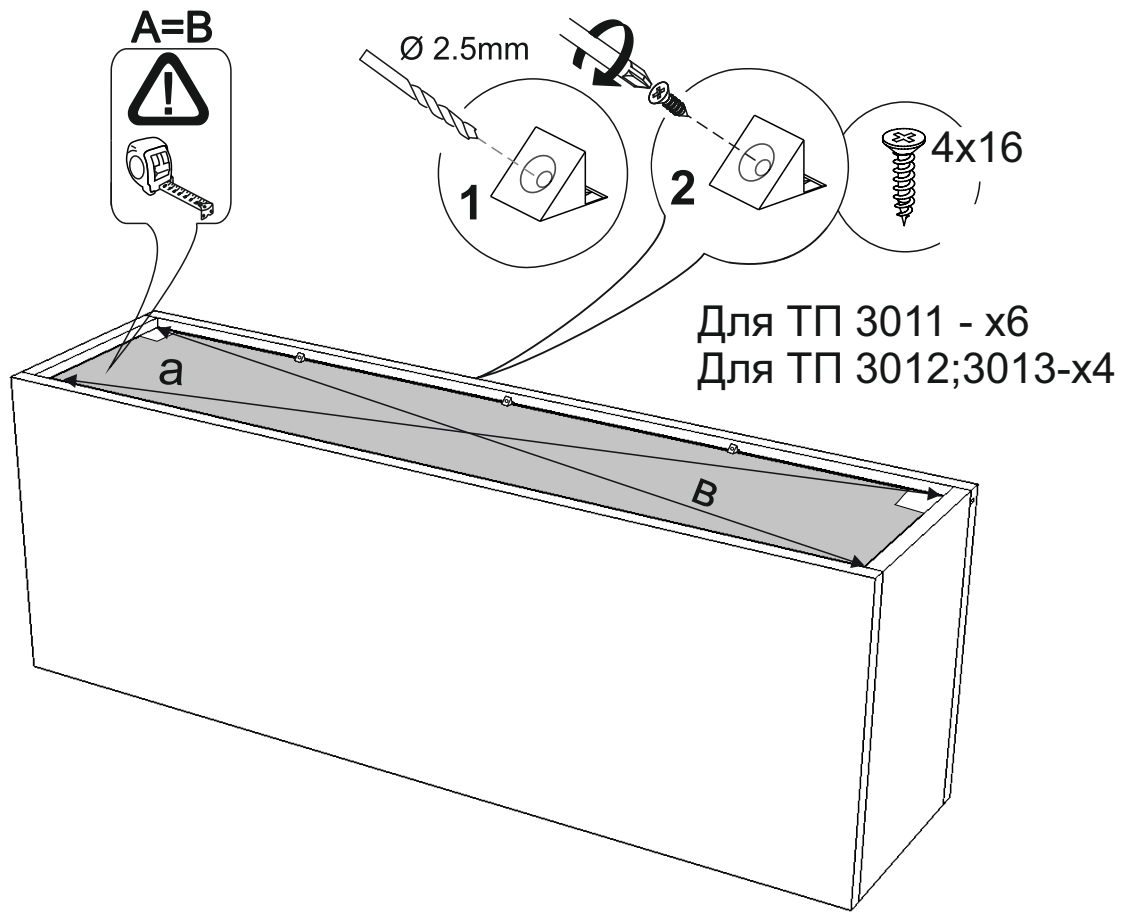

6

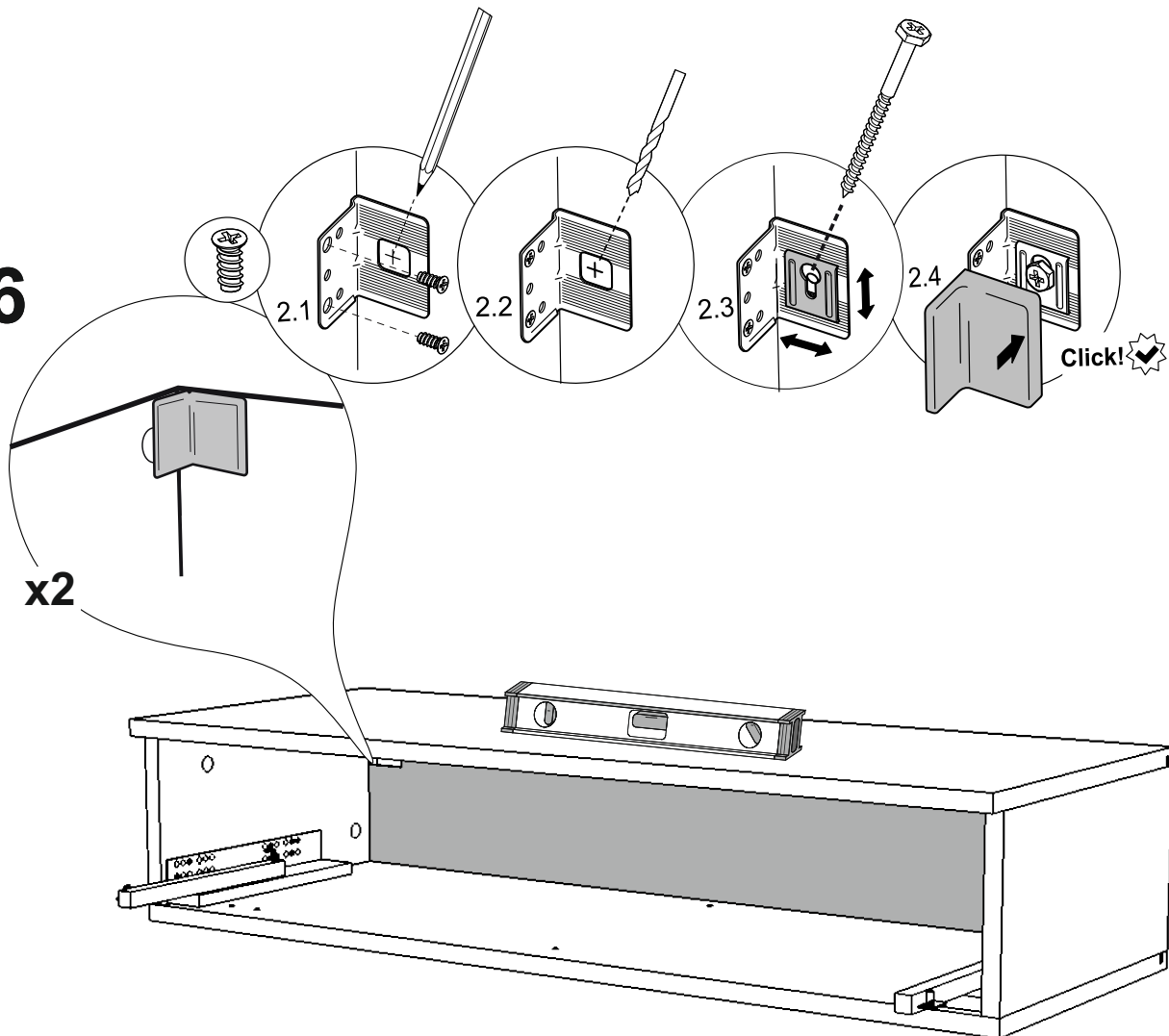

7

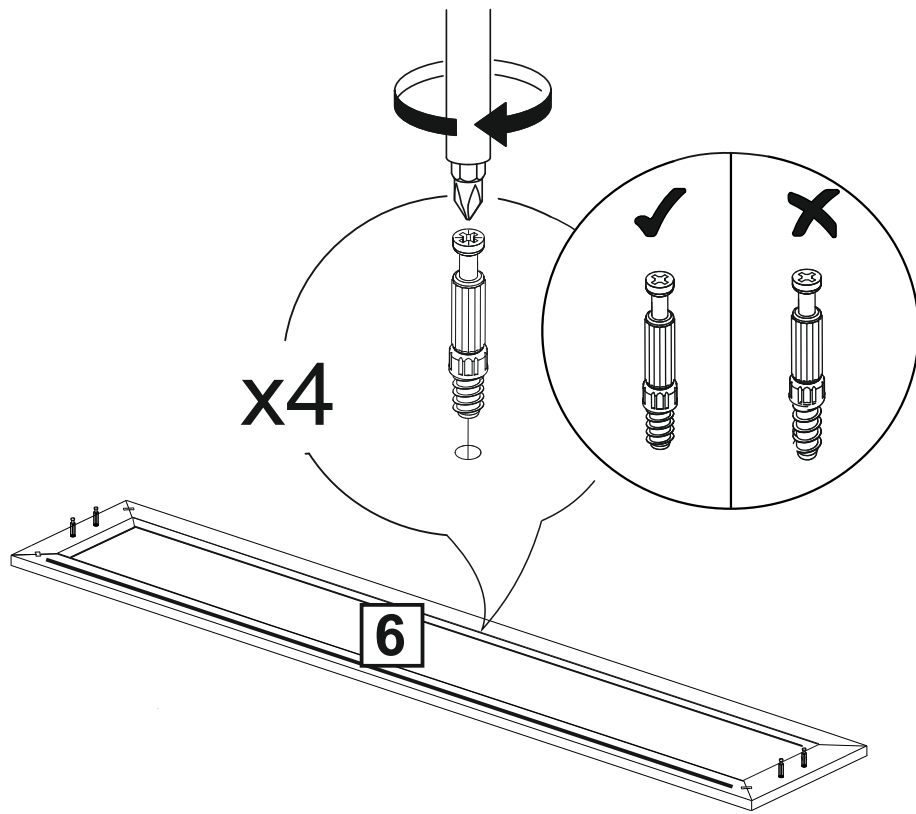

8

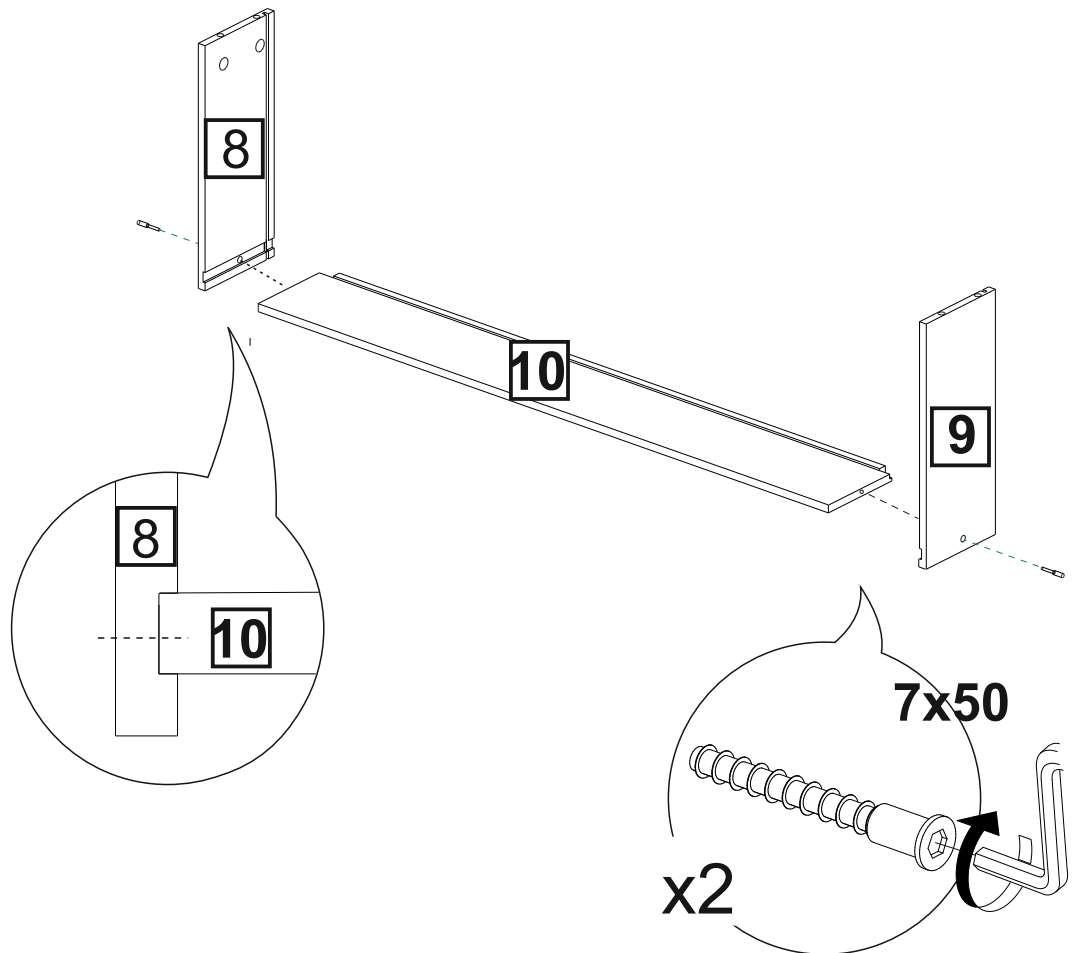

9

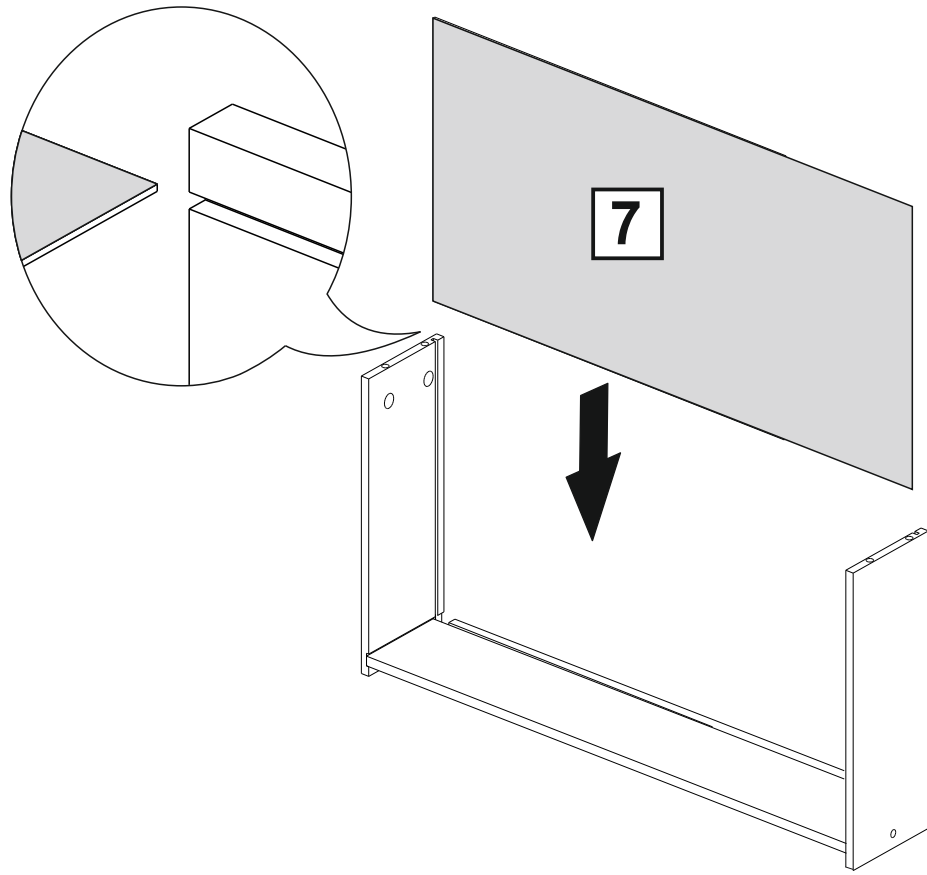

10

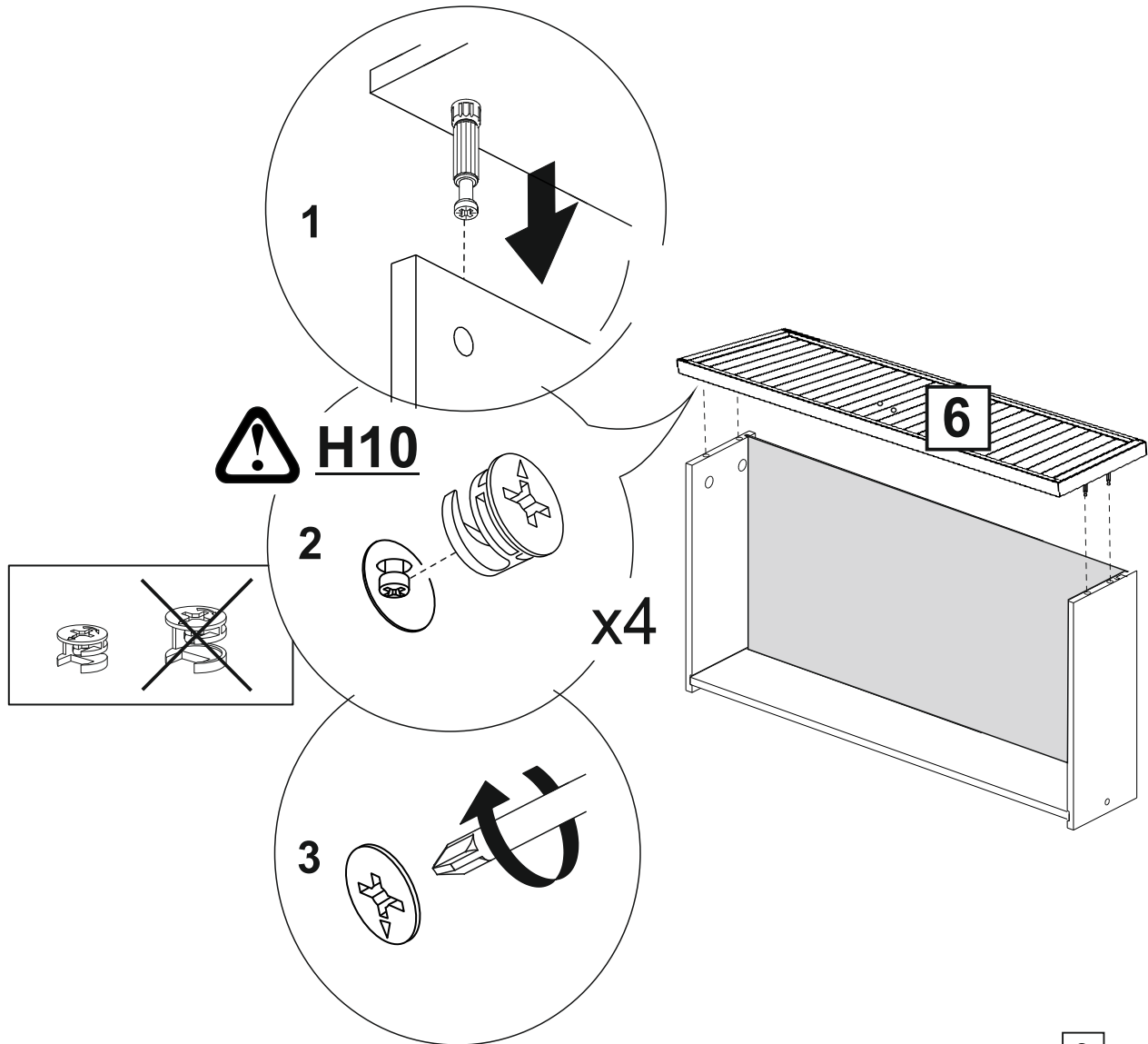

11

Ø 2.5mm

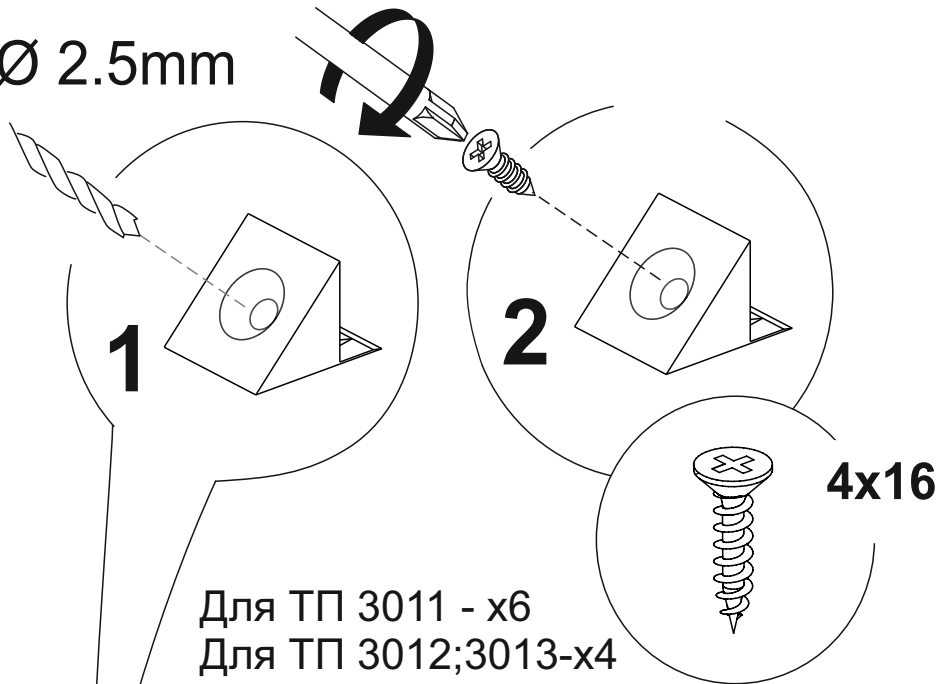
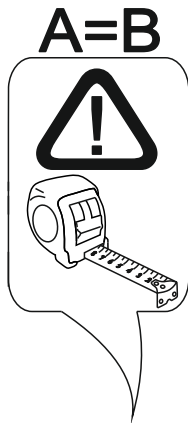

Для ТП 3011 - х6
Для ТП 3012;3013-х4

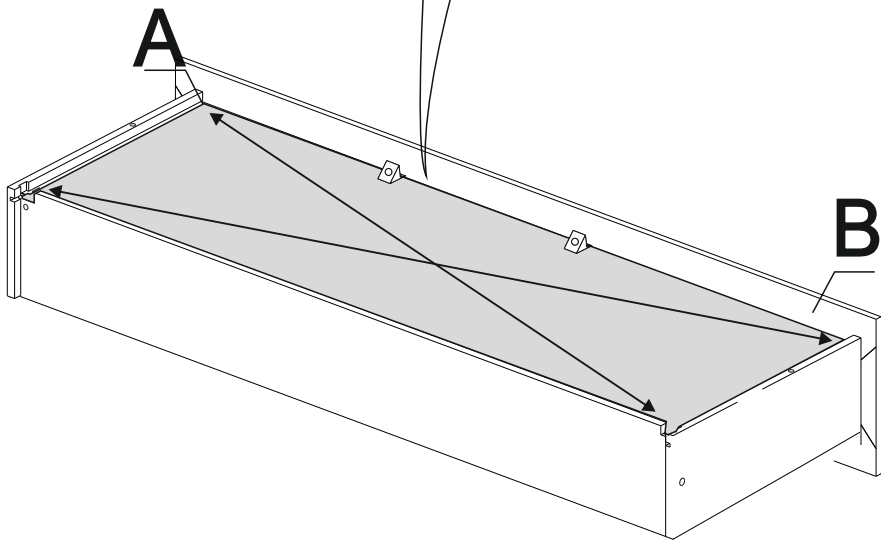

12

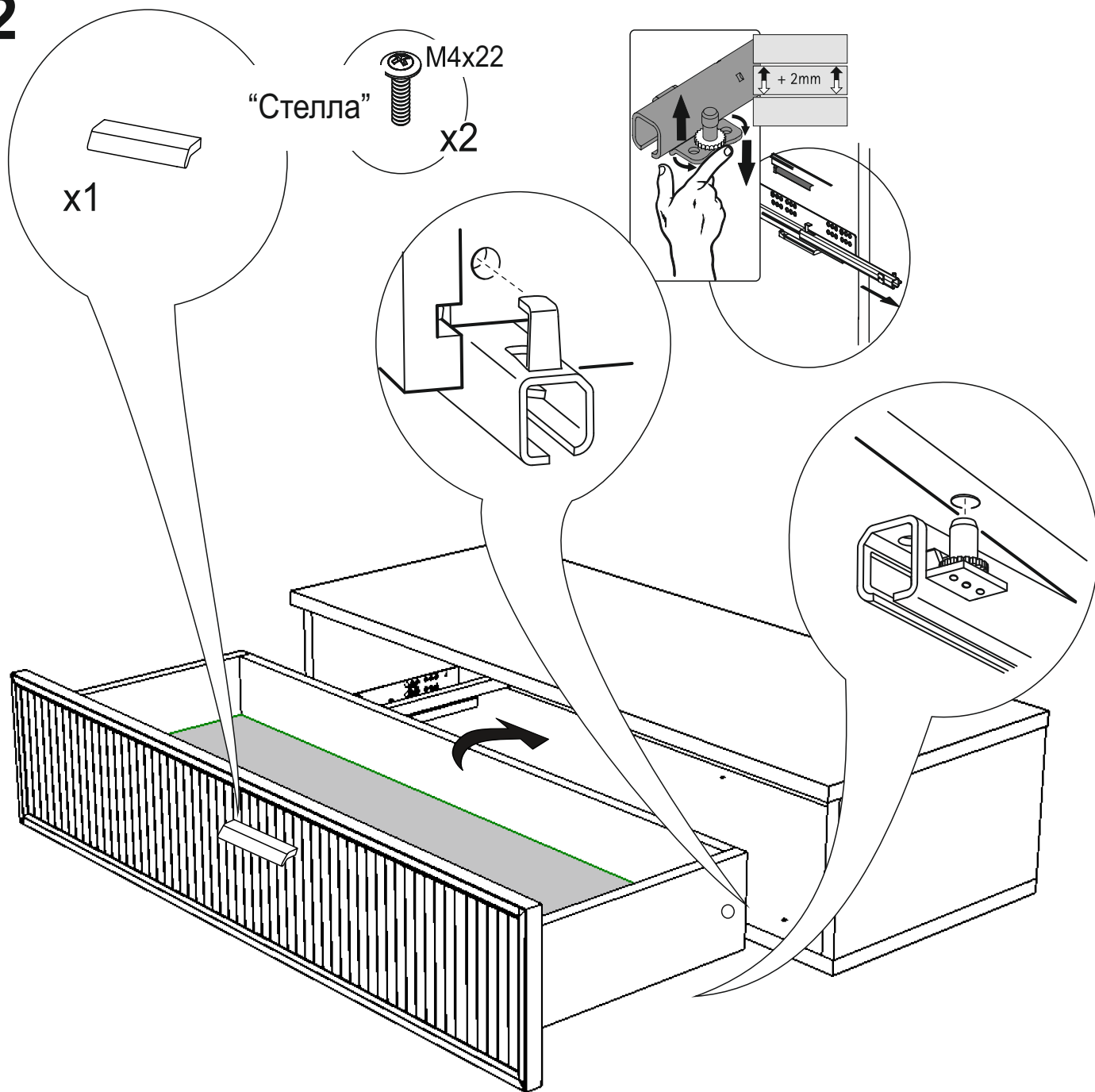

ГАРАНТИЙНЫЕ ОБЯЗАТЕЛЬСТВА.

1. Изготовитель гарантирует соответствие мебели требованиям ГОСТ 16371-2014 и 19917-2014 при соблюдении условий транспортировки, хранения, сборки, эксплуатации.
 2. Гарантийный срок эксплуатации мебели: Для общественных помещений - 18 мес., бытовой - 24 мес. Гарантийный срок при розничной продаже через торговую сеть исчисляется со дня продажи мебели, при вне розничном распределении - со дня получения ее потребителем.
 3. Согласно постановлению правительства Российской Федерации от 16 июня 1997 г. № 720 мебель относится к товарам длительного пользования. В связи с этим по истечении срока службы (10 лет) потребитель должен обратиться в специализированную организацию по ремонту мебели с целью оценки дальнейшей пригодности мебели к безопасной эксплуатации и определение возможного дальнейшего срока службы.
 4. Предприятие оставляет за собой право на замену фурнитуры и метизов, не влияющих на изменение конструкции и качества изделия.
 5. В мебельном наборе могут быть конструктивные изменения, не указанные в данной инструкции и не ухудшающие качество изделия, так как МЕБЕЛЬНАЯ КОМПАНИЯ "ЛЕРОМ" постоянно работает над улучшением производимой продукции.
 6. При обнаружении брака или некомплектности обращаться к продавцу, указав № упаковки, № штампа ОТК, дату изготовления и фото дефекта.
- ВНИМАНИЕ!** Производственными дефектами изделия не являются: особенности, обусловленные фактурой материала или стилем изделия, такие как незначительные цветовые отличия или отличия текстуры элементов изделия; незначительное цветовое отличие элементов изделия от образцов, представленных в каталогах и иных печатных изданиях, которое обуславливается особенностями полиграфии; незначительное цветовое отличие элементов изделия от образцов, выставленных в торговых точках, поскольку цвет поверхностей в процессе хранения и эксплуатации может меняться; по указанной выше причине не является дефектом несоответствие по цвету с приобретенной ранее мебелью элементов на замену или элементов по дополнительным заказам; обычное истирание покрытия в местах частого прикосновения; ослабление соединений, снижение подвижности петель и замков, осложнения хода дверей и ящиков в процессе постоянного использования, вызванные отсутствием ухода за изделием.

ПРАВИЛА УХОДА И ЭКСПЛУАТАЦИИ.

1. Для сохранения эксплуатационных и эстетических качеств мебели в течение длительного срока необходимо соблюдать условия её хранения, правил эксплуатации и ухода.
2. Мебель рекомендуется эксплуатировать в проветриваемом, сухом помещении с температурой воздуха не ниже +10 С, не выше +40 С, и относительной влажностью воздуха 65+15 %.
3. При эксплуатации изделий, имеющих стеклянные створки, полки и зеркала необходимо помнить, что эксплуатация стеклоизделий и зеркал с трещиной сопряжено с риском получения травмы. При появлении трещин надо немедленно заменить стеклоизделие.
4. Во избежание опрокидывания шкафа (тумбы) запрещается в пустом (незаполненном вещами) изделии открывать все двери или выдвигать все ящики одновременно.
5. Пользование кроватью с ортопедической решеткой недопустимо без матраца. Также нежелательны резкие ударные нагрузки во избежание поломки реек эластичного основания.
6. Запрещается использовать механизм подъема в кровати без установленного матраца.
7. В процессе эксплуатации мебели возможно ослабление крепежной фурнитуры - необходимо периодически подтягивать их.
8. Во избежание потери товарного вида мебель и зеркала рекомендуется защищать от прямых солнечных лучей (может привести к изменению цвета), не должна размещаться вблизи отопительных приборов, сырых и холодных стен.
9. Не допускать попадания воды и технических жидкостей на поверхность мебели, не следует ставить на поверхность горячие предметы без теплоизоляционной прокладки.
10. Беречь поверхность мебели от механических повреждений.
11. Для чистки мебели использовать чистую, сухую и мягкую ткань. При необходимости более тщательной очистки, можно использовать средства по уходу за мебелью, после чего вытереть очищаемые элементы досуха.
12. Лицевую фурнитуру следует чистить мягкой тканью с применением хозяйственного мыла, после чего вытирать насухо. Металлические и стеклянные элементы мебели чистить с использованием средств, предназначенными для чистки материалов этого типа.
13. **Внимание! Нельзя применять для чистки мебели эфир, ацетон, бензин и др. растворители, а так же абразивные материалы жесткие средства!**
14. После окончания эксплуатации мебели, ее необходимо утилизировать, для этого необходимо доставить ее на специализированное предприятие по обработке мусора. Часть материалов, из которых изготовлена мебель, отправятся на вторичную переработку. А остатки будут уничтожены либо измельчены для дальнейшего захоронения в специально отведенных местах — это необходимо для сохранения экологии окружающей среды.

Россия, 442965, Пензенская область,
г. Заречный, проезд Фабричный, 1,
ООО "Мебельная компания "Лером"
e-mail: Info@lerom.ru <http://www.lerom.ru>
Тел./Факс: (8412) 65-33-01, 65-33-02, 65-33-03,
65-33-04, 65-33-05

**По всем вопросам замечаниям и пожеланиям
обращайтесь в отдел сервиса: (8412) 65-33-06**